

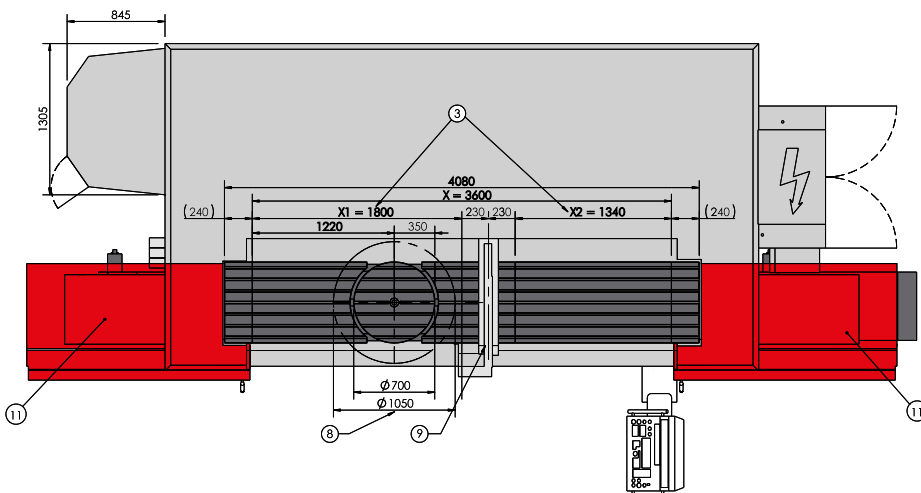

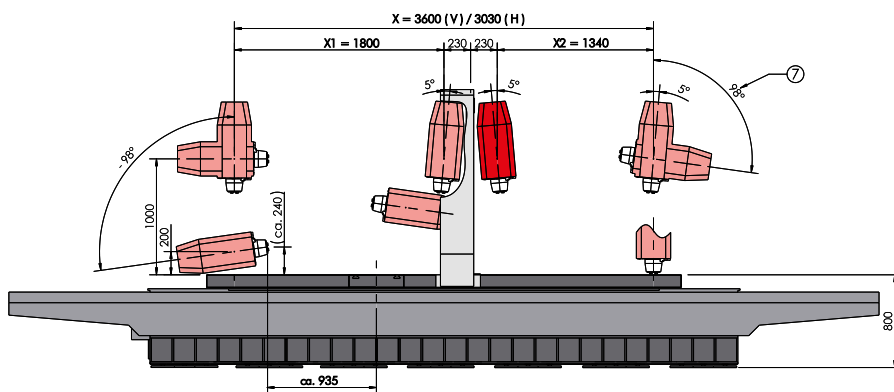

# TILTENTA 7-3600 NEO.

1 Liefer-/Transporthöhe: 2650 mm [Delivery/transportation height: 2650 mm] 2 Liefer-/Transportbreite: 3150 mm, 2980 mm / 2910 mm optional [Delivery/transportation width: 3150 mm, 2980 mm / 2910 mm optional] 3 Pendelbetrieb [Pendulum operation] 4 Bedienöffnung bei beidseitig geöffneten Türen [Operating access with doors open on both sides.] 5 Bedienöffnung linke Tür bei Option Arbeitsraumtrennwand [Operating opening the left door with the optional workspace partition] 6 Bedienöffnung rechte Tür bei Option Arbeitsraumtrennwand [Operating opening the right door with the optional workspace partition] 7 Option: Erweiterter Schwenkbereich [Option: extended swivel range] 8 Störkreisdurchmesser: 1050 mm [Interference circle diameter: 1050 mm] 9 Option: Herausnehmbare Arbeitsraumtrennwand [Option: removable workspace partition] 10 Werkzeugwechselbereich (\*Werte bei max. Werkzeugabmessung): Diesen Bereich für den Werkzeugwechsel freihalten oder Fahrständer in einen sicheren Bereich fahren, in dem keine Kollisionsgefahr besteht. [Tool change area (\*values at maximum tool size): Keep this area free for tool changes or move the traveling column to a secure area without risk of collision.] 11 Option: Emulsionsnebelabsaugung [Option: Emulsion mist collector]

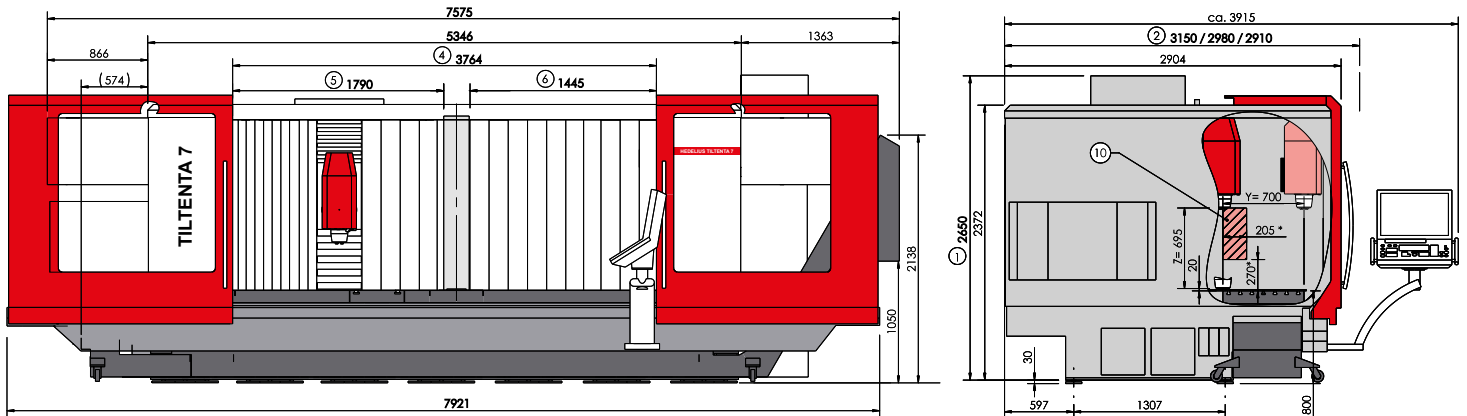

# TILTENTA 7-3600 NEO.

**1** Liefer-/Transporthöhe: 2650 mm [Delivery/transportation height: 2650 mm] **2** Liefer-/Transportbreite: 3150 mm, 2980 mm / 2910 mm optional [Delivery/transportation width: 3150 mm, 2980 mm / 2910 mm optional] **3** Pendelbetrieb [Pendulum operation] **4** Bedienöffnung bei beidseitig geöffneten Türen [Operating access with doors open on both sides.] **5** Bedienöffnung linke Tür bei Option Arbeitsraumtrennwand [Operating opening the left door with the optional workspace partition] **6** Bedienöffnung rechte Tür bei Option Arbeitsraumtrennwand [Operating opening the right door with the optional workspace partition] **7** Option: Herausnehmbare Arbeitsraumtrennwand [Option: removable workspace partition] **8** Werkzeugwechselbereich (\*Werte bei max. Werkzeugabmessung): Diesen Bereich für den Werkzeugwechsel freihalten oder Fahrständer in einen sicheren Bereich fahren, in dem keine Kollisionsgefahr besteht. [Tool change area (\*values at maximum tool size): Keep this area free for tool changes or move the traveling column to a secure area without risk of collision.] **9** Option: Emulsionsnebelabsaugung [Option: Emulsion mist collector] **10** Option: Erweiterter Schwenkbereich [Option: extended swivel range]

